



- для регулирования расхода приточного, рециркуляционного или вытяжного воздуха в системах канальной вентиляции и кондиционирования;
- имеет периметральный обогрев и защиту от обледенения лопаток;
- от стандартных воздушных клапанов отличается повышенной плотностью соприкосновения лопаток;
- отличается уменьшенным объемом протечек через клапан;
- специальная конструкция уменьшает теплопотери через створки клапана;
- обрабатываемый воздух не должен содержать твердые, волокнистые, клейкие или агрессивные примеси;
- комплектуется электроприводом и управляется дистанционно или с помощью рукоятки;
- рабочее давление до 1800 Па;
- допустимая температура перемещаемого воздуха от - 40° С до + 50° С.

КОРПУС выполнен из оцинкованной стали с установленными внутри лопатками из усиленного алюминиевого профиля.

ПОВЫШЕННАЯ ЖЕСТКОСТЬ КОРПУСА обеспечивает защиту клапана от перекосов в условиях больших перепадов среднесуточной температуры.

ПЕРИМЕТРАЛЬНОЙ ОБОГРЕВ является особенностью клапанов. Использование в конструкции периметрального обогрева в виде расположенного по наружному периметру гибкого саморегулирующего нагревательного кабеля, постоянно подключенного к сети переменного тока 220 В.

Нагревательный кабель имеет автоматическое управление без реостата, не требует дополнительной автоматической схемы управления. Снаружи кабель закрыт специальным утепленным кожухом, не выходящим за внешний габарит фланцев клапана.

Примыкание лопаток выполнено в форме лабиринтного уплотнения.

В качестве исполнительного механизма может использоваться электропривод («открыто-закрыто», с пружинным возвратом плавного регулирования или двухпозиционные 220 В или 24 В).

По специальному запросу: в случае внешней установки клапана, электропривод может размещаться в специальном термоизолированном корпусе, защищающем привод от воздействия атмосферных осадков.

Клапан также снабжен клеммной коробкой для подключения систем автоматики и сигнализации.

ВНИМАНИЕ! При монтаже и эксплуатации клапана рекомендуется руководствоваться общими правилами монтажа оборудования под напряжением.

C-GMK-40-20-0

- утепленный воздушный клапан
 - типоразмер (по прямоугольному присоединительному сечению В×Н)
 - тип привода (HD - ручной или тип электрического привода
- ("открыто-закрыто" плавное рег. M24-SR, M220-SR, двухпозиционный M24, M220; пружинный возврат плавное рег. F24-SR, двухпозиционный F24, F220),
0 - под привод)

ПРИМЕЧАНИЕ: универсальная маркировка привода см. в разделе "Справочная информация".

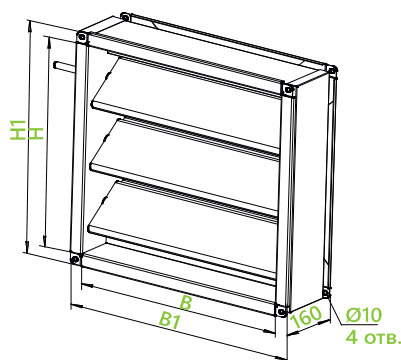

ТИПОРАЗМЕР	Размеры, мм				Количество лопаток	Мощность нагрева, кВт	Масса кг, не более
	Н	Н1	В	В1			
C-GMK-40-20	200	285	400	485	1	0,047	7,0
C-GMK-50-25	250	335	500	585	1	0,059	8,0
C-GMK-50-30	300	385	500	585	1	0,062	8,3
C-GMK-60-30	300	385	600	685	1	0,070	9,3
C-GMK-60-35	350	435	600	685	2	0,074	11,5
C-GMK-70-40	400	485	700	785	2	0,086	13,0
C-GMK-80-50	500	585	800	885	3	0,101	17,0
C-GMK-90-50	500	585	900	985	3	0,109	19,0
C-GMK-100-50	500	585	1000	1085	3	0,117	20,3

Компания оставляет за собой право без предупреждения менять конструкцию и комплектацию изделий, сохраняя при этом их потребительские свойства